

Für stehende Version S – Übersicht

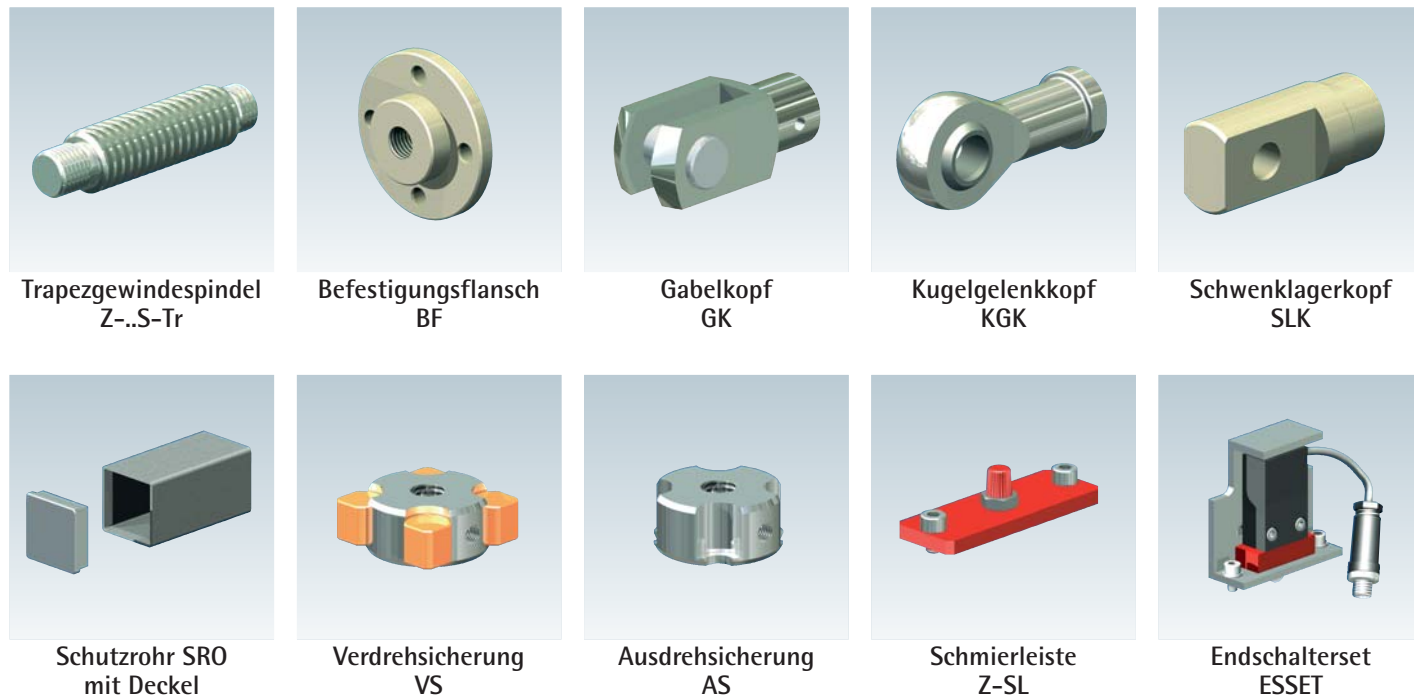

Für rotierende Version R – Übersicht

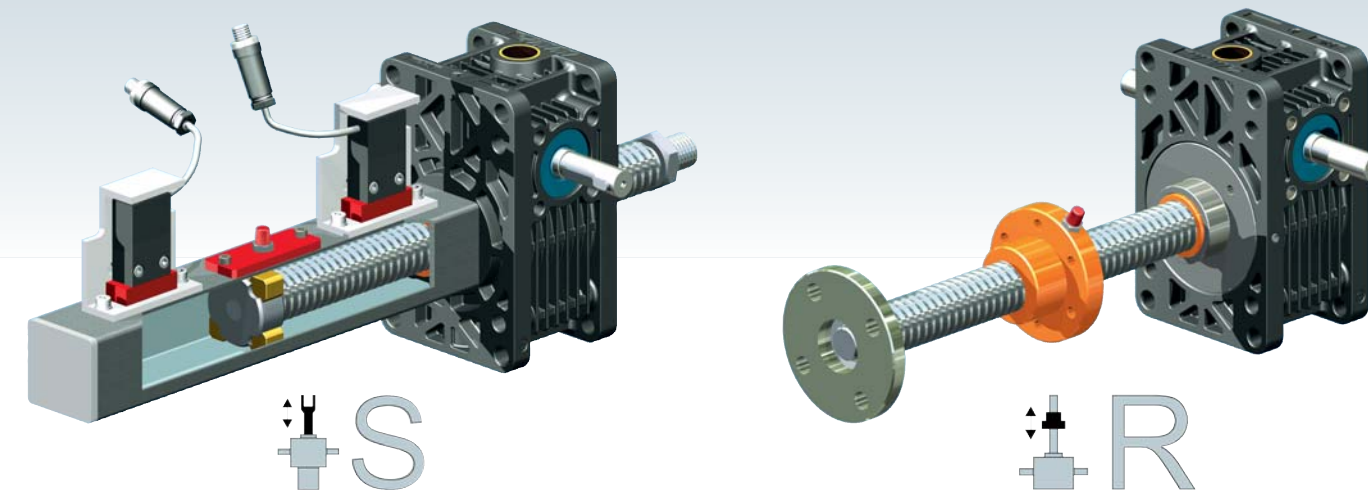
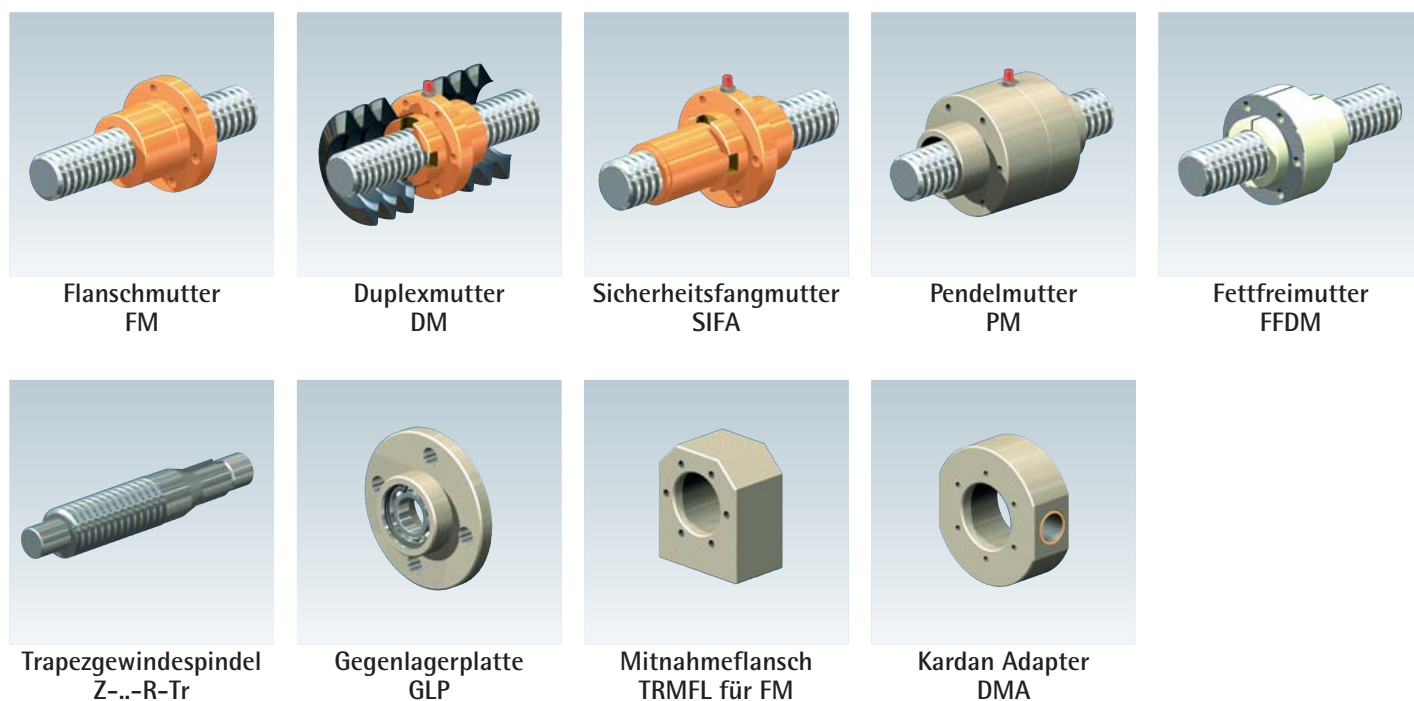

Für S und R Version – Übersicht



Auf eine Reihe von Funktionen und Bauteilen sind Patente angemeldet bzw. erteilt!

